

ET2002 3 KOLLU TEK AYAK BEL TURNİKESİ



GENEL ÖZELLİKLER

ÇALIŞMA Her iki yönde ayarlanabilir manuel geçiş

KASA Tek ayaklı, düz kapaklı, AISI 304 kalite paslanmaz çelik

KOLLAR ve GÖBEK CNC ile işlenmiş alüminyum döküm göbek ve polisajlı alüminyum kollar

FONKSİYONLAR Geçiş bilgisi, geçiş süresi ayarlanabilme, hafıza modu, sesli uyarı, ayarlanabilir geçiş yönü

MEKANİZMA Korozyona karşı elektrogalvaniz işleminden geçirilmiştir.. Mekanizma standart olarak fail-safe (Enerji kesintisinde kollar serbest) modunda üretilir.

ACİL DURUM FONKSİYONU Yangın ihbar sisteminden gelen bilgi ile kollar boşa döner.

TEKNİK ÖLÇÜLERİ

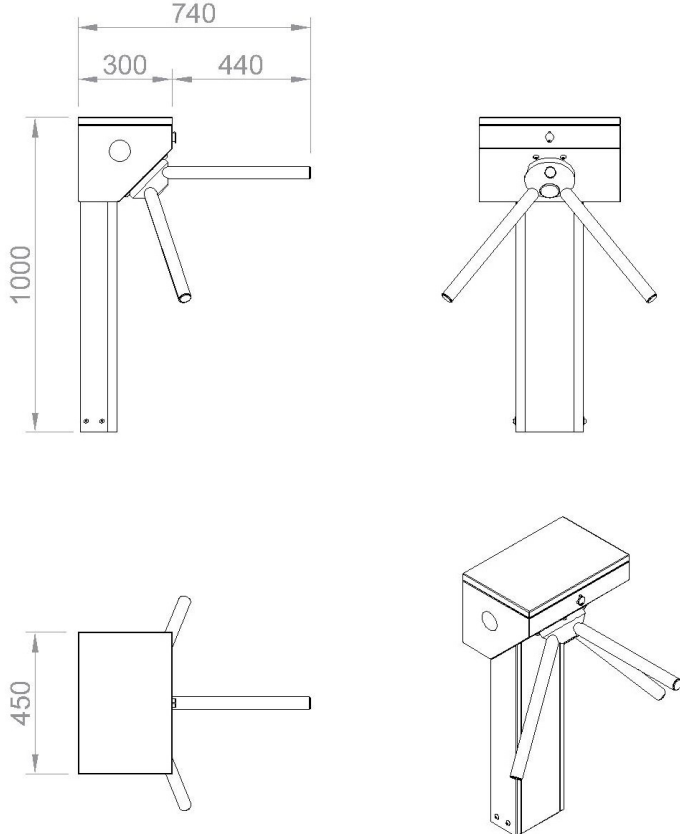

TEKNİK ÖZELLİKLER

Güç Kaynağı 220 VAC, 60 Hz

Güç Tüketimi Geçişlerde 9 W, beklemede 12 W

Çalışma ısısı 10°C / +50°C (Termostatlı ısıtıcı ile -40°C'de çalışma imkanı)

Geçiş Hızı 26 kişi/dakika

Geçiş Aralığı Min. 45 cm (kol uzunluğu 44cm)

Ağırlık 35 kg

Güvenlik Seviyesi Caydırıcı

İndikatörler Her iki yönde standart

Kullanım Alanları İç ve dış ortam kullanımına uygundur.